

COIBENTAZIONE
materassino 70mm
100kg/m³±10%

n°3 griglie appoggio
735mm x 490mm

ventola per modalità
cottura ventilata

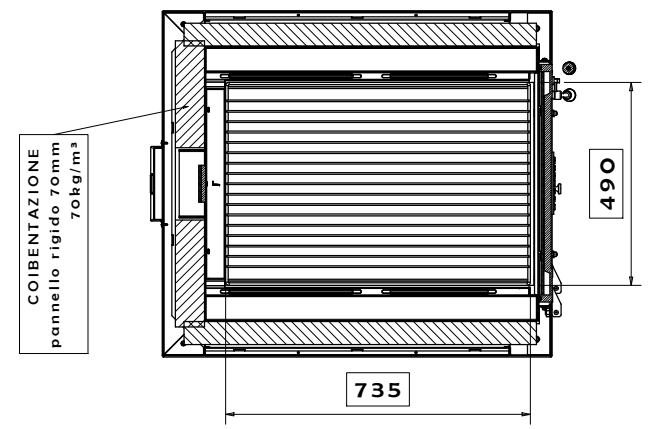
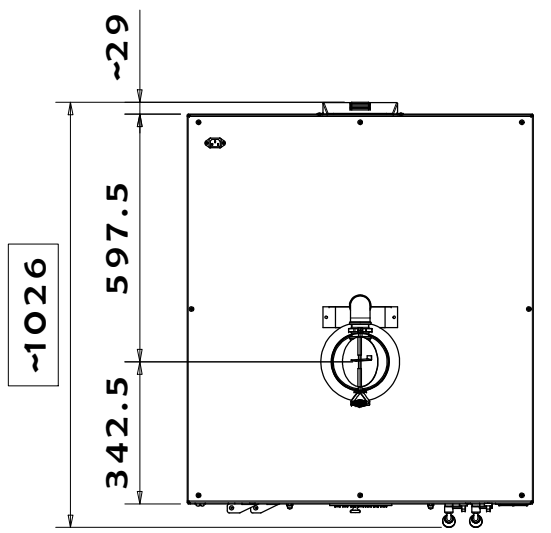
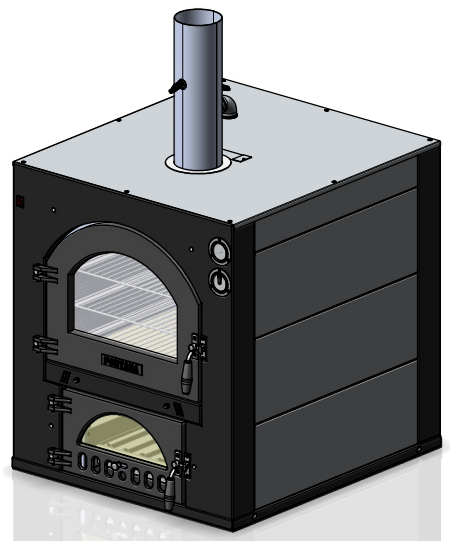
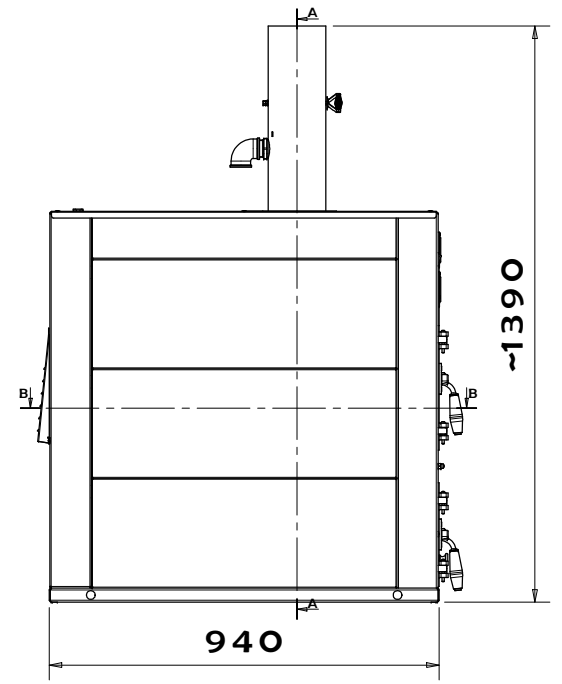
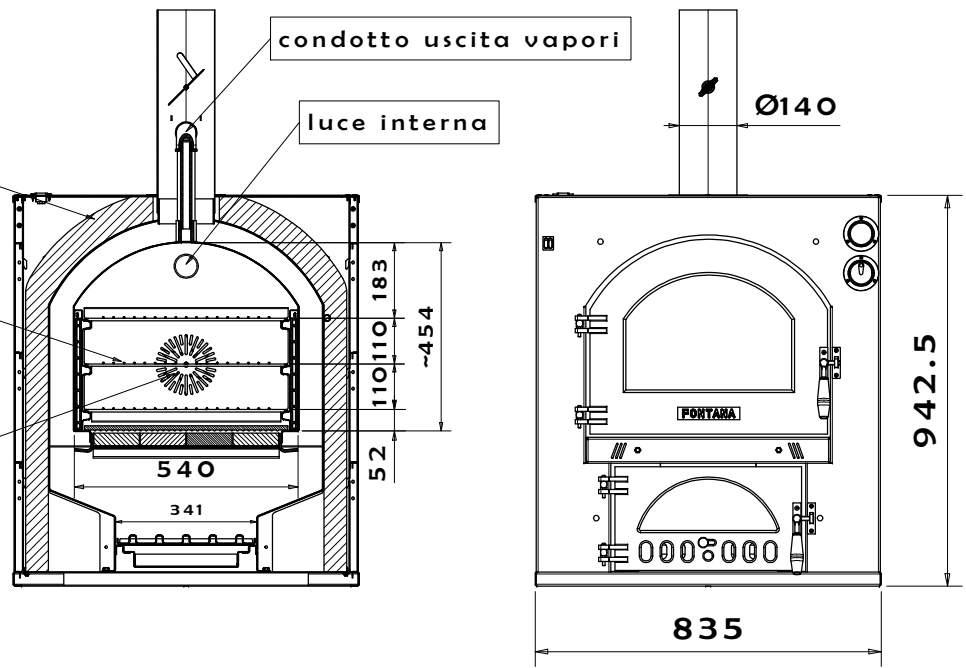

rev.00		emissione	
FONTANA	RAGGIO INTERNO PIEGA(mm)	TIPO DI CAVA CONSIGLIATO	TRATTAMENTO SUPERFICIALE //
	1.6	10	RAL
MACCHINA	Generica //	colore / note //	MATERIALE
serie **	FORNI	A-ASSIEME P-PARTICOLARE C-COMMERCIALE PRE-PREASSEMBLATO	SPESORE //
FORMATO ***	GRUPPO	QUANTITA'	PESO Kg
***	80x54 (INC QV) R1	1	~280
DATA	SCALA	DESCRIZIONE	PROG. PIEGA
***	1:1	SERIE PLATINO INC QV 80X54	-----

Questo disegno e' proprieta' riservata di FONTANA vietata ogni riproduzione o divulgazione a terze parti se non autorizzata